



instruktion
user instruction
Betriebsanleitung
manuel d'instruction

serial no:

Dustcontrol reserverar sig för tryckfel och produktförändringar

Dustcontrol reserves the right to change specifications without notice and is under no obligation to alter previously delivered products. Dustcontrol is not responsible for errors or omissions in this catalogue.

Keine Gewähr für Druckfehler. Produktänderungen vorbehalten.

Dustcontrol se réserve le droit de modifier les spécifications sans indication préalable et sans aucune obligation de changer les produits déjà livrés. Dustcontrol n'est pas responsable des erreurs et omissions faites dans ce livret.

Tillverkare/Manufactured by/Hersteller/Fabriqué par:

Såld av/Sold by/Verkauft von/Vendu par:

Dustcontrol AB
Box 3088, Kumla Gårdsväg 14
SE-145 03 Norsborg
Tel: + 46 8 531 940 00
Fax: + 46 8 531 703 05
support@dustcontrol.se
www.dustcontrol.com

Innehållsförteckning

Säkerhetsföreskrifter _____	4	Garanti _____	6
Tekniska data _____	4	Felsökning _____	7
Funktionsbeskrivning _____	5	Reservdelar _____	20-21
Drift _____	5	CE-intyg _____	22-23
Service _____	6	Dustcontrol Worldwide _____	24
Tillbehör _____	6		

Contents

Safety Considerations _____	8	Warranty _____	10
Technical Data _____	8	Trouble Shooting _____	11
Description _____	9	Spare Parts _____	20-21
Operation _____	9	CE-certificate _____	22-23
Service _____	10	Dustcontrol Worldwide _____	24
Accessories _____	10		

Inhaltsverzeichnis

Sicherheitsvorschriften _____	12	Garantie _____	14
Technische Daten _____	12	Fehlersuche _____	15
Funktionsbeschreibung _____	13	Ersatzteile _____	20-21
Betrieb _____	13	CE-Zertifikat _____	22-23
Wartung _____	14	Dustcontrol Worldwide _____	24
Zubehör _____	14		

Sommaire

Conditions de sécurité _____	16	Garantie _____	18
Caractéristiques techniques _____	16	Problèmes et interventions _____	19
Description _____	17	Pieces detachees _____	20-21
Fonctionnement _____	17	CE-certificat _____	22-23
Entretien _____	18	Dustcontrol Worldwide _____	24
Accessoires _____	18		



Säkerhetsföreskrifter

Läs följande säkerhetsinstruktion innan du startar maskinen. Spara instruktionen.

Varning! Vid användandet av elektriska maskiner ska grundläggande säkerhetsföreskrifter följas för att minska risken för brand, elstöt eller personskada.

1. Arbetsmiljön

Utsätt inte maskinen för väta. Använd den ej i fuktiga och våta utrymmen eller i närheten av lättantändliga vätskor eller gaser.

2. Överbelastning

Låt inte maskinen gå helstrypt. Använd maskinen för avsett ändamål. Följ föreskrifterna angående det material som avskiljs, t ex asbest.

3. Sladden

Dra aldrig maskinen med hjälp av sladden. Utsätt inte sladden för värme eller skarpa föremål. Kontrollera elkabeln regelbundet. Maskinen får inte användas om kabeln eller kontakten är skadad.

4. Viktig åtgärd

Vid rengöring och skötsel ska maskinen göras strömlös genom avstängning och utdragning av kontakten.

5. Omsorg

Håll maskinen ren och se till att sugslangen (extra tillbehör) är hel och att alla packningar är täta. Följ instruktionerna. Håll bärhandtagen torra och fria från olja och fett.

6. Kontroll

Kontrollera alltid att maskinen är oskadad innan användandet av maskinen. Finns det skador måste maskinen repareras av en auktoriserad serviceverkstad som är godkänd av Dustcontrol.

7. Varning

Använd endast tillbehör och utbytesdelar som finns i Dustcontrol's katalog. OBS! Vid användandet av felaktiga eller piratdelar (framförallt filter) kan maskinen läcka hälsofarligt damm med personskada som följd.

TEKNISKA DATA

HxBxL	380x380x340 mm
Vikt	13 kg
Utlopp	φ 125 mm
Slanglängd (extra tillbehör)	5-10 m (φ 125)
Flöde öppet inlopp	400 m ³ /h
Effektivt luftflöde**/	700 m ³ /h
Undertryck	max 400 Pa
Effektuttag	240 V, 170 W
Avskiljningsgrad	
EN 1822-1	HEPA 13
Ljudnivå*:/:	
låg hastighet	48 dB(A)
hög hastighet	67 dB(A)

**/ Tack vare omrörning av rumsluften motsvarar DC AirCube ett ventilationsflöde som är större än det faktiska flödet genom luftrenaren (enligt konsultmätningar i ett dokumenterat fall var det effektiva flödet 700 m³/h).

*/ Ljudtrycksnivå på 1,6 m höjd och 1 m avstånd enligt DIN 45635 Teil 1 (4/84) i frifältsmätning vid maximalt luftflöde.

Funktionsbeskrivning

Luftrenare DC AirCube är avsedd för rening av luften i en arbetslokal. Maskinen används som komplement till punktutsugning. Luften cirkuleras genom ett förfilter och ett mikrofilter. Mikrofiltret har extremt hög avskiljningsgrad och avskiljer i praktiken alla luftburna dammpartiklar som går genom filtret.

Vid nedsatt sugförmåga ska förfiltret bytas. Om sugförmågan inte ökar efter förfiltretbytet ska mikrofilter bytas.

Fläkten har två hastigheter vilket ger möjlighet till ekonomikörning till exempel på natten.

DC AirCube kan också användas för evakuering av luft från ett utrymme genom att utloppet ansluts till en 125 mm slang.

Drift

Anslut maskinen till ett eluttag med spänning enligt specifikationerna på maskinens märkplåt. Vid skarvning av elkabeln ska skarvsladden vara vattenskyddad.

Luftrenaren DC AirCube har två hastigheter, vilket ger möjlighet till ekonomikörning t ex på natten.

Service

Vid rengöring och skötsel av maskinen ska man stänga av maskinen och dra ut kontakten.

När sugeffekten börjar sjunka pga för stor dammbelastning indikeras detta av att den röda lampan tänds. Byt förfiltret. Vänd ”mjuka” ytan utåt och den ”hårda” ytan inåt (mot mikrofiltret).

Lyser fortfarande den röda lampan ska mikrofiltret bytas. Vid tung dammbelastning är livslängden kortare. Bara originalfilter får användas. Använd skyddsmask vid bytet och gör det i ett slutet rum.

Utbyta filter ska läggas i en plastsäck som försluts

Kontrollera regelbundet att elkabeln inte är skadad.

Luftrenare DC AirCube ska funktionsprovas och ses över minst en gång per år eftersom det är en maskin för hälsofarligt material. Slitna delar måste bytas ut. Äventyra aldrig funktion och livslängd. Använd enbart originaldelar.

Maskinens fläkt är underhållsfri.

Tillbehör

Benämning	Art nr	Övriga tillbehör, se Dustcontrols katalog.
Förfilter	4080	
Mikrofilter	42136	
Slang ϕ 125 mm	2420	

Garanti

Garantitiden är två år och avser fabriktionsfel. Garantin gäller under förutsättning att maskinen används på normalt sätt och får den service som krävs. Normalt slitage ersätts inte.

Reparationer ska utföras av Dustcontrol eller personer som godkänts av Dustcontrol. I annat fall förverkas garantin.

FELSÖKNING

Problem	Orsak	Åtgärd
Maskinen blåser ut damm.	Filtret eller packningen skadat.	Byt filter.
Maskinen går bara på ena hastigheten.	Kondensatorn trasig	Beställ reparation.
Maskinen suger dåligt.	Igensatt filter.	Byt filter.
Fläkten startar ej.	El ej ansluten.	Anslut el.

Safety Considerations

Read all instructions before attempting to operate this machine and save these instructions.

Warning! When using electric machines, basic safety precautions should always be followed to reduce the risk of fire, electric shock and personal injury, including the following:

- 1. Work area environment**
Don't expose the machine for rain. Don't use it in damp or wet locations or in presence of flammable liquids or gases.
- 2. Overload**
Never let the machine operate fully throttled. Always follow the regulations pertinent to the material you are working with. Don't use the machine for purposes that it isn't intended for.
- 3. Don't abuse cord**
Never pull the machine by cord. Keep cord from heat and sharp edges. Check the electric cable regularly if damage.
- 4. Important measure**
With cleaning and maintenance on the machine, the power cable should be disconnected from the supply.
- 5. Maintain the machine with care**
Keep machine clean and check that the hose (extra accessories) is entered and that all gaskets are tight. Follow instructions. Keep handles dry and free from oil and grease.
- 6. Checking of damage**
Before further use of the machine it should be carefully checked that the machine is undamaged. If there are any damaged parts these should be repaired by of a Dustcontrol authorized service center.
- 7. Warning**
Use only accessories and replacable parts which are available in Dustcontrol catalogue. When using faulty parts or pirate parts (especially filter) the machine could leak out unhealthy dust which can cause personal injuries.

TECHNICAL DATA

HxWxL	380x380x340 mm
Weight	13 kg
Outlet	φ 125 mm
Hose length (extra accessories)	5-10 m (φ 125)
Flow, at open outlet	400 m ³ /h
Neg pressure	max 400 Pa
Power consumption	240 V, 170 W
Degree of separation, EN 1822-1	HEPA 13
Soundlevel*/:	
Speed 1	48 dB(A)
Speed 2	67 dB(A)

*/ Sound level at 1,6 m height and 1 m distance according to DIN 45635 Section 1 (4/84) in free space and at maximum airflow.

Description

The DC AirCube Air Cleaner is intended for cleaning the air in a work area and is intended for use as a compliment to spot extraction. Air is passed through a combination filter and a microfilter. The HEPA filter actually separates particles to 99.95%. The combination filter separates the majority of the particles and thereby prolonging the life of the microfilter.

When a loss of suction capacity is experienced the pre-filter should be changed. If the suction capacity does not increase after the pre-filter change then the Hepa filter should also be changed.

The fan has two speed settings which allow for economical running, for example during the night.

The DC AirCube can also be used to discharge air from work places which must be kept under negative pressure. A 125 mm hose can be attached to the fan outlet where necessary.

Operation

Connect the machine to a suitable power source according to the specification of the machine. When using an extension cable with the machine, ensure that the connection is water tight and the extension cable is suitably rated.

The DC AirCube aircleaner has two speed settings which allows for economical running, for example during the night.

Service

While performing cleaning or maintenance on the machine, the unit should be off and disconnected from the power supply.

When the suction is reduced, due to the filters becoming clogged, the red light will come on. The pre-filter should be changed. Turn the "soft" surface out and the "hard" surface towards the HEPA-filter.

If the light is still on the the HEPA filter should be changed too. With heavy dust loads the life of the filters are shorter. Use only original spare part filter 4080. Use suitable breathing protection and do the operation in a closed room. The used filter should be sealed in a plastic bag and disposed of according to approved methods.

Check regularly that the electrical cable is not damaged in any way. With replacement of the cable and contact, use only water proof replacements.

The DC AirCube should be performance tested and checked at least once per year or more frequently if subject to intensive use.

Because this machine is used with dangerous substances maintenance is vital, worn parts should be replaced.

Never compromise the function of the DC AirCube, use only original spare parts.

The fan is maintenance free.

Accessories

Description	Part no	Other accessories — see Dustcontrol catalogue.
Prefilter	4080	
Microfilter	42136	
Hose ϕ 125 mm	2420	

Warranty

The warranty period for this machine is two years and covers manufacturers faults. The warranty is valid under the condition that the machine is used under normal conditions on the task for which it was designed and is maintained properly. Normal wear is not covered by this warranty.

Service performed by other than Dustcontrol or its authorized agent voids automatically the warranty. No other warranty express or implied is applicable.

TROUBLE SHOOTING

Problem	Fault	Solution
Machine blows dust.	Damaged filter or gasket.	Change filter.
Machine runs only on one speed.	Condenser is faulty.	Order parts and replace.
Reduction in airflow at exhaust.	Filled filter.	Change filter.
Fan does not start.	No power.	Check power source and connection.

Sicherheitsvorschriften

Lesen und beachten Sie diese Hinweise, bevor Sie die Maschine benutzen.

Achtung! Beim Gebrauch von elektrischen Maschinen sind zum Schutz gegen elektrischen Schlag, Verletzungs- und Brandgefahr folgende grundsätzlichen Sicherheitsmaßnahmen zu beachten.

1. Berücksichtigen Sie die Umgebungseinflüsse
Setzen Sie die Maschine nicht dem Regen aus. Benützen Sie diese elektrische Maschine nicht in feuchter oder nasser Umgebung. Benützen Sie diese nicht in der Nähe von brennbaren Flüssigkeiten oder Gasen.
2. Überlastung der Maschine
Lassen Sie nie die Maschine völlig gedrosselt laufen. Verwenden Sie die Maschine nur für Arbeiten für die sie bestimmt ist. Befolgen Sie die Vorschriften zur Handhabung des abgesaugten Materials, wie etwa Asbest.
4. Zweckentfremden Sie nicht das Kabel
Ziehen Sie die Maschine nicht am Kabel. Schützen Sie das Kabel vor Hitze und scharfen Kanten. Kontrollieren Sie regelmäßig das Netzkabel. Die Maschine darf nicht verwendet werden, wenn Kabel oder Stecker beschädigt sind.
4. Wichtiger Hinweis
Zum Reinigen und Warten der Maschine Hauptschalter ausschalten und Netzstecker ziehen.
5. Pflegen Sie die Maschine mit Sorgfalt
Halten Sie die Maschine sauber und sehen Sie zu, daß der Saugschlauch (extra Zubehör) heil ist und daß alle Dichtungen dicht sind. Befolgen Sie die Wartungsvorschriften. Halten Sie die Traggriffe trocken und frei von Öl und Fett.
6. Kontrolle von Beschädigungen
Vor jeder Inbetriebnahme die Maschine auf Beschädigungen überprüfen. Gibt es Beschädigungen soll die Maschine von einer von Dustcontrol autorisierten Kundendienstwerkstatt repariert werden.
7. Achtung
Benützen Sie nur Zubehör und Austauschteile die im Dustcontrol Katalog erhältlich sind. Beim Einsatz von fehlerhaften Teilen oder Piratteilen (vor allem Filter) kann aus der Maschine gesundheitsgefährlicher Staub austreten, der Gesundheitsschäden verursachen kann.

TECHNISCHE DATEN

HxBxL	380x380x340 mm
Gewicht	13 kg
Auslaß	φ 125 mm
Schlauchlänge (extra Zubehör)	5-10 m (φ 125)
Luftmenge, ohne Schlauch	400 m ³ /h
Unterdruck	max 400 Pa
Leistungsaufnahme	240 V, 170 W
Abscheidegrad EN 1822-1	HEPA 13

Geräuschpegel *:/

Niedrig Geschwindigkeit	48 dB(A)
Hoch Geschwindigkeit	67 dB(A)

* / Schalldruckpegel in einer Höhe von 1,6 m und mit Abstand 1 m nach DIN 45635 Teil 1 (4/84) bei maximaler Luftmenge.

Funktionsbeschreibung

Der Luftreiniger DC AirCube wurde für die Reinigung der Luft in staubigen Arbeitsräumen entwickelt. Das Gerät ist als Zusatz für unsere punktabsaugung gedacht. Die Luft zirkuliert durch das effektive Filterpaket, bestehend aus einem 2 Stufen-Vorfilter sowie einem Mikrofilter, und wird so vollständig gereinigt. Der Vorfilter scheidet den größten Teil des Staubes effektiv ab und verlängert so die Lebensdauer des Mikrofilters.

Bei herabgesetzter Saugkraft muss der Vorfilter gewechselt werden. Sollte die Saugkraft nach Wechsel des Vorfilters immer noch zu niedrig sein, muss der Mikrofilter gewechselt werden.

Der Luftreiniger kann zusätzlich am Luftaustritt mit einem Luftschlauch versehen werden und somit als Luftventilator eingesetzt werden.

Der Luftreiniger darf nur von Personen benutzt werden, die in der Handhabung eingewiesen und ausdrücklich mit der Benutzung beauftragt sind.

Betrieb

Schließen Sie das Gerät entsprechend der auf dem Typenschild angegebenen Versorgungsspannung (220 V, 10 A) an.

Wenn Sie ein Verlängerungskabel benutzen, muss dieses spritzwassergeschützt sein.

Der Luftreiniger DC AirCube arbeitet mit zwei Geschwindigkeiten: normal und Energiesparmodus (beispielsweise während der Nacht).

Wartung

Bei Reinigung und Pflege der Maschine muss diese abgeschaltet und das Kabel aus der Steckdose entfernt werden.

Wenn die Saugleistung wegen zu grosser Staubbelastung abnimmt, leuchtet eine rote Lampe auf. Wechseln Sie zunächst den Vorfilter. Turn the "soft" surface out and the "hard" surface towards the HEPA-filter.

Falls die Lampe immer noch rot aufleuchtet, muss der Mikrofilter gewechselt werden. Bei starker Staubbelastung ist die Lebensdauer kürzer. Nur Originalfilter dürfen verwendet werden. Verwenden Sie eine Schutzmaske beim Filterwechsel und führen Sie den Filterwechsel in einem geschlossenen Raum durch. Ausgetauschte Filter müssen in einem verschlossenen

Plastiksack verwahrt werden.

Kontrollieren Sie regelmässig ob das Stromkabel beschädigt ist.

Der Luftreiniger DC AirCube muss mindestens einmal pro Jahr kontrolliert und hinsichtlich seiner Funktionstauglichkeit überprüft werden, da die Maschine im Zusammenhang mit gesundheitsgefährdenden Materialien verwendet wird. Teile mit Verschleisserscheinungen müssen ausgetauscht werden. Gehen Sie niemals hinsichtlich Funktion und Lebensdauer der Maschine ein Risiko ein. Verwenden Sie nur Originalteile.

Der Ventilator der Maschine benötigt keine Wartung.

Zubehör

Benennung	Art. Nr	Sonstiges Zubehör siehe Dustcontrol-Katalog.
Vorfilter	4080	
Mikrofilter	42136	
Schlauch ϕ 125 mm	2420	

Garantie

Die Garantiezeit beträgt 2 Jahre (bei einschichtbetrieb) und bezieht sich auf Fabrikationsfehler. Die Garantie gilt unter der Voraussetzung daß die Maschine vorschriftgemäss behandelt und gewartet wird.

Für betriebsbedingten Verschleiss wird keine Haftung übernommen. Die Geräte dürfen nur von DUST-

CONTROL und seinen autorisierten Werkstätten repariert werden, ansonsten erlischt der Garantie.

FEHLERSUCHE

Problem	Fehler	Massnahme
Der Ventilator startet nicht.	Netzkabel nicht angeschlossen.	Netzkabel anschliessen.
Die Maschine bläst Staub aus.	Das Filter ist defekt.	Filter austauschen.
Maschine saugt schlecht.	Verstopfter Filter	Filterwechsel.
Die Maschine laeuft nur auf einer Geschwindigkeit.	Kondensator defekt.	Service bestellen.

Conditions de sécurité

Lisez toutes les instructions avant d'utiliser la machine et mettez à l'abri ces instructions.

Attention! Pendant l'utilisation de machines électriques, les précautions de sécurité de base devront toujours être suivies pour réduire les risques de feu, les décharges électriques et les blessures corporelles.

1. Zone de travail

Ne pas exposer la machine sous la pluie. Ne pas l'utiliser dans des endroits humides, ou en présence de liquides ou gaz inflammables.

2. Surchauffe

Ne laisser jamais la machine tourner en continu inutilement. Suivre toujours les réglementations particulières aux matières avec lesquelles vous travaillez: par exemple l'amiante. Ne pas utiliser la machine pour des travaux non conformes à l'emploi normal de la machine.

3. Blessures corporelles

Ne jamais laisser la succion venir au contact avec des parties du corps. Le fort effet de succion peut endommager les vaisseaux sanguins de la peau. Ne pas réparer les composants électriques soi-même, mais prendre une personne qualifiée. Des erreurs peuvent causer des blessures. Lire attentivement toutes les précautions d'usage.

4. Prendre soin du cordon électrique

Ne jamais tirer la machine par son cordon électrique. Protéger le cordon contre les chocs et les objets coupants. Vérifier régulièrement l'état du cordon.

5. Mesure importante

Pendant le nettoyage et l'entretien sur la machine, le cordon électrique devra être débranché.

6. Entretien de la machine

Garder la machine propre et vérifier que le flexible est entier, et que les joints sont restés étanches. Garder les poignées sèches et libres de toute huile et graisse.

7. Vérification de l'état de la machine

Avant toute utilisation de la machine, il devra être vérifié avec précaution que la machine est en bon état de marche. Si il y a des pièces endommagées, celles-ci devront être réparées par un centre de maintenance autorisé Dustcontrol.

8. Attention

Utiliser uniquement les accessoires et les pièces détachées qui sont disponibles dans le catalogue Dustcontrol. Si vous utilisez des pièces défectueuses ou contrefaites (spécialement les filtres), la machine pourrait rejeter de la poussière nocive qui pourrait causer des dommages corporels.

CARACTÉRISTIQUES TECHNIQUES

HxWxL	380x380x340 mm
Poids	13 kg
Entrée	φ 125 mm
Longueur flexible (extra accessoires)	5-10 m (φ 125)
Flux à l'entrée ouverte	400 m ³ /h
Dépression	max 400 Pa
Puissance	240 V, 170 W
Degré de filtration, EN 1822-1	HEPA 13
Niveau sonore */:	
Vitesse basse	48 dB(A)
Vitesse élevé	67 dB(A)

*/ Niveau sonore à 1,6 m de hauteur et 1 m de distance en accord avec la norme DIN 45635 Section 1 (4/84) dans un espace libre et à flux maximum.

Description

L'épurateur d'air DC AirCube est adapté pour le nettoyage de l'air ambiant dans une zone de travail et aussi comme complément à l'extraction à la source. L'air passe à travers un filtre d'entrée et un microfiltre. Le microfiltre ou filtre HEPA sépare dans son principe toutes les particules du courant d'air qui passe à travers le filtre. Le filtre d'entrée sépare la majorité des particules et de cette manière prolonge la vie du microfiltre.

Si la capacité d'aspiration est réduite, le pré-filtre devra être changé. Si la capacité d'aspiration n'augmente pas après le changement du pré-filtre, le microfiltre devra être changé.

Le ventilateur a deux vitesses permettant ainsi un fonctionnement économique, par exemple la nuit.

Le DC AirCube peut aussi être utilisé pour enlever l'air dans des zones de travail qui doivent être gardées sous dépression, par la connexion d'un flexible 125 mm sur la sortie du ventilateur.

Fonctionnement

Connecter la machine à une source d'énergie adaptée en accord avec les spécifications de la plaque de la machine. Avec l'utilisation d'un câble électrique d'extension sur la machine, vérifier que la connexion est imperméable à l'eau et que le câble d'extension est de bonne qualité.

L'épurateur d'air DC AirCube a 2 vitesses, ce qui rend possible un fonctionnement économique, par exemple durant la nuit.

Entretien

Pendant le nettoyage ou la maintenance sur la machine, celle-ci devra être arrêtée et déconnectée de sa source d'énergie.

Quand l'aspiration est moindre à cause d'un important volume de poussières, la lampe rouge l'indiquera. Démonter et enlever le pré-filtre. Changer le pré-filtre et remonter. Turn the "soft" surface out and the "hard" surface towards the HEPA-filter.

Si la lampe rouge reste allumée, changer aussi le microfiltre. Avec de lourdes charges d'empoussièrement, la vie des filtres est plus courte. Utiliser uniquement des pièces détachées d'origine, tel le filtre 4080. Utiliser une protection respiratoire appropriée et faite l'opération dans une pièce close. Le filtre usagé devra être enfermé dans un sac plastique et détruit selon les normes locales.

Vérifier régulièrement que le câble électrique n'est pas endommagé. Au moment de replacer le câble et de mettre le contact, utiliser uniquement des prises électriques imperméables à l'eau.

Le DC AirCube devra être testé et vérifié au moins une fois par an ou plus souvent s'il est utilisé de façon intensive.

Si la machine est utilisée avec des substances dangereuses, la maintenance est vitale et les pièces défectueuses devront être remplacées.

Ne jamais compromettre le fonctionnement du DC AirCube et utiliser uniquement des pièces détachées d'origine.

Le ventilateur est libre de maintenance.

Accessoires

Description	Part n°	Autres accessoires, voir le catalogue Dust-control.
Pour filtre	4080	
Microfiltre	42136	
Flexible ϕ 125 mm	2420	

Garantie

La période de garantie pour cette machine est de 2 ans, pièces et main d'oeuvre hors pièces d'usure. La garantie est valide à condition que la machine est utilisée dans des conditions normales de travail, pour lesquelles elle a été définie et si elle est convenablement entretenue.

La maintenance accomplie par d'autres que Dustcontrol ou que par un agent mandaté, annule automatiquement la garantie. Aucune autre garantie express ou implicite n'est applicable.

PROBLEMES ET INTERVENTIONS

Problèmes	Causes	Solutions
La machine refoule de la poussière.	Le filtre ou le joint est endommagé.	Changer le filtre.
La machine tourne uniquement sur une vitesse.	Le condenseur est défectueux.	Commander les pièces et remplacer.
Le rejet de la machine est mauvais.	Le filtre est plein.	Changer le filtre.
Le ventilateur de démarre pas.	Pas de puissance.	Vérifier la source d'énergie et la connection.

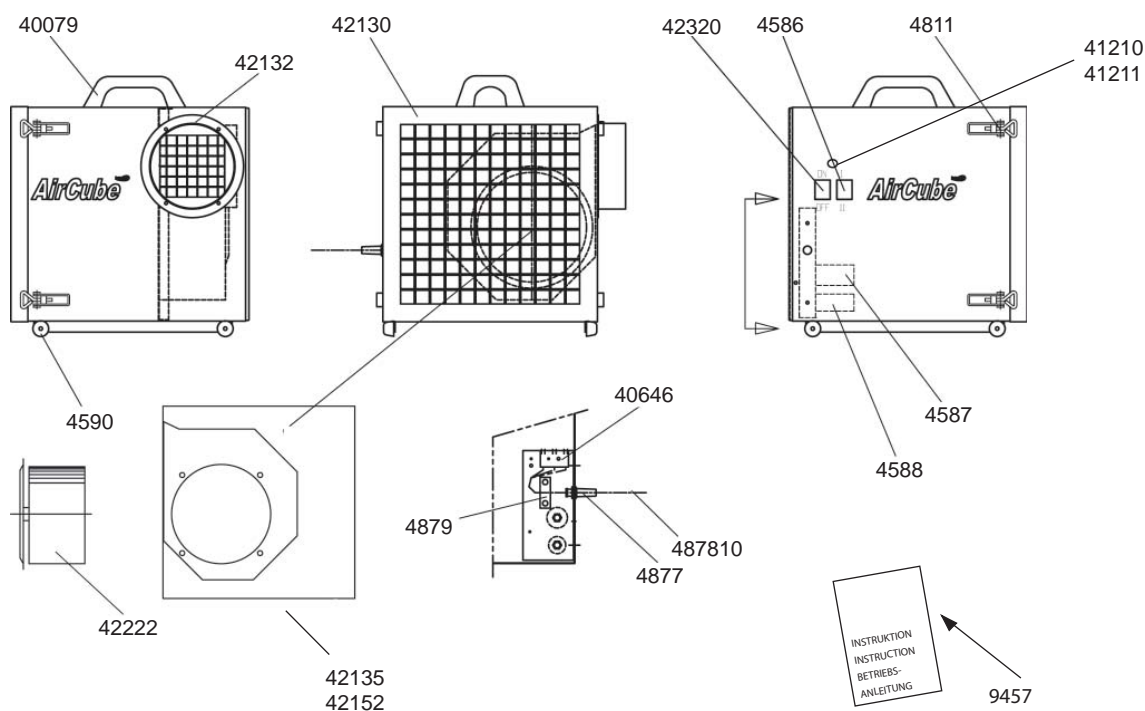

Svenska

Art. nr.	Benämning	Art. nr.	Benämning
40079	Handtag	4586	Strömomkopplare
40646	Kopplingsplint	4587	Kondensator 250 V 6 μ F
41210	Indikeringslampa	4588	Kondensator 400 V 4 μ F
41211	Lins röd	4590	Gummifot
42130	Insugsgaller	4811	Spännlås
42132	Fästram (utblåsningsslans)	4877	Böjskydd
42222	Fläktenhet	487810	Sladdställ
42135	Fläkt 230 V	4879	Dragavlastare
42152	Fläkr 110 V	9457	Instruktion DC AirCube
42320	Strömbrytare		

English

Part no	Description	Part no	Description
40079	Handle	4586	Switch, speed
40646	Terminal connector	4587	Condenser 250 V 6 μ F
41210	Indication light	4588	Condenser 400 V 4 μ F
41211	Lens red	4590	Foot for housing
42130	Protection grill	4811	Fastening clip
42132	Exhaust flange	4877	Bend protector
42135	Fan 220 V	487810	Cable standard
42152	Fan 110 V	4879	Draw unloader
42222	Fan unit	9457	User instruction DC AirCube
42320	Switch, on/off		

Reservdelar

Spare Parts

Ersatzteile

Piece detachees

Deutsch

Art. Nr.	Benennung	Art. Nr.	Benennung
40079	Handgriff	4587	Kondensator 250 V 6 μ F
40646	Kabelanschlußleiste	4588	Kondensator 400 V 4 μ F
41210	Optisch Anzeige	4590	Gummifuß
41211	Linse rot	4811	Spannschloss
42130	Ansauggitter	4877	Gummistulpe
42132	Befestigungsgestell (Ausblasflansche)	487810	Kabel mit Stecker
42135	Gebälse 220 V	4879	Kabelbefestigung
42222	Radialgebläse	9457	Betriebsanleitung DC AirCube
42320	Schalter		
4586	Stufenschalter		

Français

Part n°	Description	Part n°	Description
40079	Barre poignée	4586	Connecteur
40646	Pièce montage	4587	Condensateur 250 V 6 μ F
41210	Indication lampe	4588	Condensateur 400 V 4 μ F
41211	Lentille rouge	4590	Pieds pour capot
42130	Grille de protection	4811	Attache rapide
42132	Collerette de sortie	4877	Coude de protection
42222	Ventilateur	487810	Cordon électrique
42320	Interrupteur M/A	4879	Dechargeur
		9457	Manuel d'instructions DC AirCube

INTYG/CERTIFICATE/ZERTIFIKAT/CERTIFICAT

DC AirCube

Svenska

DEKLARATION BETRÄFFANDE KONFORMITET

Vi deklarerar med eget ansvar att denna produkt överensstämmer med följande standard eller standardiserat dokument; 98/37/EC, AFS 1994:48, AFS 1992:2 ASBEST och EN 60204-1.

Serienummer och tillverkningsår indikeras på märkplåt på maskinen.

För avskiljning av hälsofarligt stoft typ asbest eller kvarts måste maskinen utrustas med mikrofilter.

Vid ändring av maskinen utan vårt medgivande eller vid användandet av icke originalfilter gäller inte ovanstående ansvar.

English

DECLARATION OF CONFORMITY

We declare our sole responsibility that this product is in conformity with standards or standardized documents in accordance with following Directives; 98/37/EC, AFS 1994:48 and EN 60204-1.

Serial Number and manufacturing year are indicated in a rating plate on the machine.

For separation of endangering dust the machine must be equipped with microfilter.

If any changes will be done, without our permission or if not using original filter, the above responsibility is not valid.

KONFORMITÄTSEKTLÄRUNG

Deutsch

Wir deklarieren hiermit in eigener Verantwortung, dass dieses Produkt mit den folgenden aufgeführten Standards oder standardisierten Dokumenten, übereinstimmt; 98/37/EC, AFS 1994:48, AFS 1992:2 ASBEST und EN 60204-1.

Serienummer und Herstellungsjahr werden auf einer Plakette an der Maschine eingepägt.

Für Abscheidung von gesundheitsgefährdenden Stoffen, Asbest oder Quartz, muss die Maschine mit Mikrofilter ausgerüstet werden.

Bei Veränderungen der Maschine ohne Genehmigung von uns, oder bei Verwendung von einem Nicht-Originalfilter, ist die oben beschriebene Verantwortung nicht gültig.

CE - INTYG/CERTIFICATE/ZERTIFIKAT/CERTIFICAT

DC AirCube

Français

DÉCLARATION DE CONFORMITÉ

Nous déclarons de notre seule responsabilité que ce produit est en conformité avec les standards ou documents standardisés au vu des directives suivantes; 98/37/EC, AFS 1994:48, AFS 1992:2 AS-BEST et EN 60204-1.

Le numéro de série et l'année de fabrication sont indiqués sur la plaque de la machine.

Pour la séparation des poussières dangereuses comme l'amiante, la machine doit être équipée avec un microfiltre.

Si un changement était fait sans notre permission ou sans l'utilisation d'un filtre d'origine, la responsabilité précédente ne serait plus valide.

Stockholm 2002-10-01

DUSTCONTROL AB

Johann Haberl

DUSTCONTROL WORLDWIDE

SE - Head Office
Dustcontrol AB
Box 3088
Kumla Gårdsväg 14
SE-145 03 Norsborg
Tel: +46 8 531 940 00
Fax: +46 8 531 703 05
support@dustcontrol.se
www.dustcontrol.com

AT
Dustcontrol Ges.m.b.H.
Herzog-Odilo-Straße 101
AT-5310 Mondsee
Tel: +43 62 32-39 72-0
Fax: +43 62 32-39 72-6
info@dustcontrol.at
www.dustcontrol.at

CA
Dustcontrol Canada Inc.
664 Welham Road
CA-Barrie, Ontario L4N 9A1
Tel: +1 705 733 1613
Toll free: +1 877 844 8784
Fax: +1 705 733 1614
info@dustcontrol.ca
www.dustcontrol.ca

CH
Rosset Technik Maschinen
und Werkzeuge AG
Ebersmoos
CH-6204 Sempach-Stadt
Tel: +41 41 462 50 70
Fax: +41 41-462 50 80
info@rosset-technik.ch
www.rosset-technik.ch

DE
Dustcontrol GmbH
Siedlerstraße 2
DE-71126 Gäufelden-
Nebringen
Tel: +49 70 32-97 56 0
Fax: +49 70 32-97 56 33
info@dustcontrol.de
www.dustcontrol.de

DK
aktieselskabet 4a
Tømmervej 7-9
DK-6710 Esbjerg
Tel: +45 7515 1122
Fax: +45 7515 8269
esbjerg@4a.dk
www.4a.dk

Dansk Procesventilation ApS
Vangeleddet 73
DK-2670 Greve
Tel: +45 61 270 870
info@dansk-procesventilation.dk
www.dansk-procesventilation.dk

ES
Barin, s.a.
C/ Cañamarejo, Nº 1
Poligono Industrial
Rio de Janeiro
ES-28110 Algete - Madrid
Tel: +34 91 6281428
Fax: +34 91 6291996
info@barin.es
www.barin.es

FI
Dustcontrol FIN OY
Valuraudankuja 6
FI-00700 Helsinki
Tel: +358 9-682 4330
Fax: +358 9-682 43343
dc@dustcontrol.fi
www.dustcontrol.fi

FR
Dustcontrol AB France
Box 3088
Kumla Gårdsväg 14
SE-145 03 Norsborg
Tel: +46 8 53194016
Fax: +46 8 531 703 05
hk@dustcontrol.se
www.dustcontrol.com

HU
Vandras Kft
HU-1211 Budapest
Kossuth L. u. 65 III.29
Tel: +36-1-427-0322
Mobile: +36-20-9310-349
Fax: +36-1-427-0323
vandras@t-online.hu
www.vandras.hu

IT
Airum srl
Via dell'idraulico 4
Zona Roveri
IT-40127 Bologna
Tel: +39 051 6025072
Fax: +39 051 534778
info@airum.com
www.airum.com

KR
E. S. H Engineering Co.
671-267 Sungsu1ga 1dong
Sungdonggu (P.O)133-112
KR-Seoul Korea
Tel: +82 (0)2 466 7966
Fax: +82 (0)2 466 7965
lgo98@kornet.net
www.esheng.co.kr

MY
Blöndal Städa (M) Sdn. Bhd.
Blöndal Building, Jalan Penyair,
Section U1, Off jalan Glenmarie,
MY-40150 Shah Alam
Tel: +60 603 5569 1888
Fax: +60 603 5569 1838
plim@blondal.net
www.blondal.net

BENELUX
All In Techniek Nunspeet B.V.
Industrieweg 62 D-E
NL-8071 CV Nunspeet
Tel: +31 341-25 07 26
Fax: +31 341-25 07 36
info@allintechiek.nl
www.allintechiek.nl

NO
Teijo Norge A.S
Husebysletta 21
Postboks 561
NO-3412 Lierstranda
Tel: +47 3222 6565
Fax: +47 3222 6575
firmapost@teijo.no
www.teijo.no

PL
Roboprojekt Sp. z. o.o.
ul. Kielecka 30
PL-42-470 Siewierz
Tel: +48 32 672 89 16
Fax: +48 32 672 88 08
roboprojekt.arw@roboprojekt.pl
www.roboprojekt.pl

PT
Metec-Mecano Técnica, Lda.
Campo Pequeno, 38
PT-1000-080 Lisboa
Tel: +351 21 7970291
Fax: +351 21 7963485
geral@metec.pt
www.metec.pt

UK
Dustcontrol UK Ltd.
Old Barn, Home Farm
Business Park
Church Way, Whittlebury,
Northants NN12 8XS
England - GB
Tel: +44 1327 858001
Fax: +44 1327 858002
sales@dustcontrol.co.uk
www.dustcontrol.co.uk

US
Dustcontrol Inc.
6720 Amsterdam Way
US-Wilmington NC 28405
Tel: +1 910-395-1808
Fax: +1 910-395-2110
info@dustcontrolusa.com
www.dustcontrolusa.com

www.dustcontrol.com